

# GRAIN DE SWING

## BESOINS, COMMENTAIRES

### - SYSTEME DE DIFFUSION FACADE

Système adapté à la salle et à la jauge, délivrant un son homogène en tout point de la zone à couvrir, avec débouches si nécessaires. Ensemble Egalisé et Délayé en fonction. Technicien qualifié présent, connaissant le système, disponible pour ajustements éventuels.

Si la salle est pourvue d'un limiteur, merci de nous prévenir avant la prestation.

### - REGIE FACADE / RETOUR

Nous apportons une console de mixage X32 rack et un boîtier de scène S16 Behringer ainsi que les périphériques dont nous avons besoin.

Prévoir l'emplacement de la régie sur un côté de la scène, en dehors de celle-ci, au plus proche des musiciens et toujours accessible. Nous gérons également les retours des musiciens.

Prévoir la liaison audio analogique nécessaire à l'envoi de nos sorties LR vers la console principale ou le système.

Prévoir une table de 1,60x0,75m avec chaise.

Son géré avec différents Ipads. Prévoir si possible une petite table haute (type mange debout) avec tabouret en salle.

### - DIFFUSION RETOURS

4 Retours audio (Wedges) identiques (X12 L Acoustics de préférence).

### - PLATEAU et ECLAIRAGE

Se référer aux patchs et plan de scène pour tous les besoins micros, pieds, câblage,... Eclairage adapté au style de musique : chanson des années 20 à 60 (Vintage, Chaleureux).

(Voir Besoins Récapitulatif)

### - ALIMENTATION ELECTRIQUE

Alimentation électrique exclusivement destinée au son (isolé de l'éclairage), 1 X 16 Ampère minimum.

Tension ni inférieure à 220 V, ni supérieure à 230 V en charge et Nulle entre la terre et le neutre (norme tolérée 0,10V).

### - INTERPHONIE

S'il est nécessaire de communiquer avec les musiciens sur scène, prévoir une Interphonie avec un boîtier HF et oreillette pour l'un d'entre eux.

# GRAIN DE SWING - FICHE TECHNIQUE PATCHS

## PATCH IN

IN	NOM	MIC	PIED
AES A 1	KICK	B52	PPP
AES A 2	SN	B56	PPP
AES A 3			
AES A 4			
AES A 5			
AES A 6			
AES A 7			
AES A 8	OH L	C414 (-12dB)	GPP
AES A 9	OHR	C414 (-12dB)	GPP
AES A 10	VX BATT	<b>B56</b>	GPP
AES A 11	CONTREBASSE	DI RADIAL J48	-
AES A 12	VX BASS	<b>SM58</b>	GPP
AES A 13			
AES A 14			
AES A 15			
AES A 16	HF	TYPE QLX / SM58	GPP
LOC 1			
LOC 2			
LOC 3	GUIT AMP	MD421	PPP
LOC 4	VX GUITARE	<b>M88</b>	GPP
LOC 5	ORDRE	Via MIC VX GUIT SWITCH FOURNI	-
LOC 6	VX LEAD	<b>SH55</b>	GPP RDE
LOC 7			
TALB INTERNE	TALB FOH	<b>E835 Interrupteur</b>	-

## PATCH OUT

OUT	NOM
AES A 1 (Mix 1)	BATT (Chico)
AES A 2 (Mix 2)	
AES A 3 (Mix 3)	BASS (Pat)
AES A 4 (Mix 4)	
LOC 1 (Mix 5)	GUIT (Jérôme)
LOC 2 (Mix 6)	
LOC 3 (Mix 7)	LEAD (Gwen)
LOC 3 (Mix 8)	
LOC 5 (Mix 9)	GUEST
LOC 6 (MT 5)	FRONT
AES A 7-8 (MT 3-4)	RAPPEL
LOC 7-8 (MT 1-2)	FOH

## COMMENTAIRES, BESOINS

 Fourni

P/GPP : Petit / Grand Pied Perche  
 GP RDE : Grand Pied Embase Ronde  
 AES A = VIA S16

**X32, S16, Instruments Fournis**

Pack XLR 20m/10m/5m/3m adapté, Liaison FOH  
 10 X Triplettes PC16 et Rallonges adaptées

# GRAIN DE SWING - FICHE TECHNIQUE PLAN DE SCENE

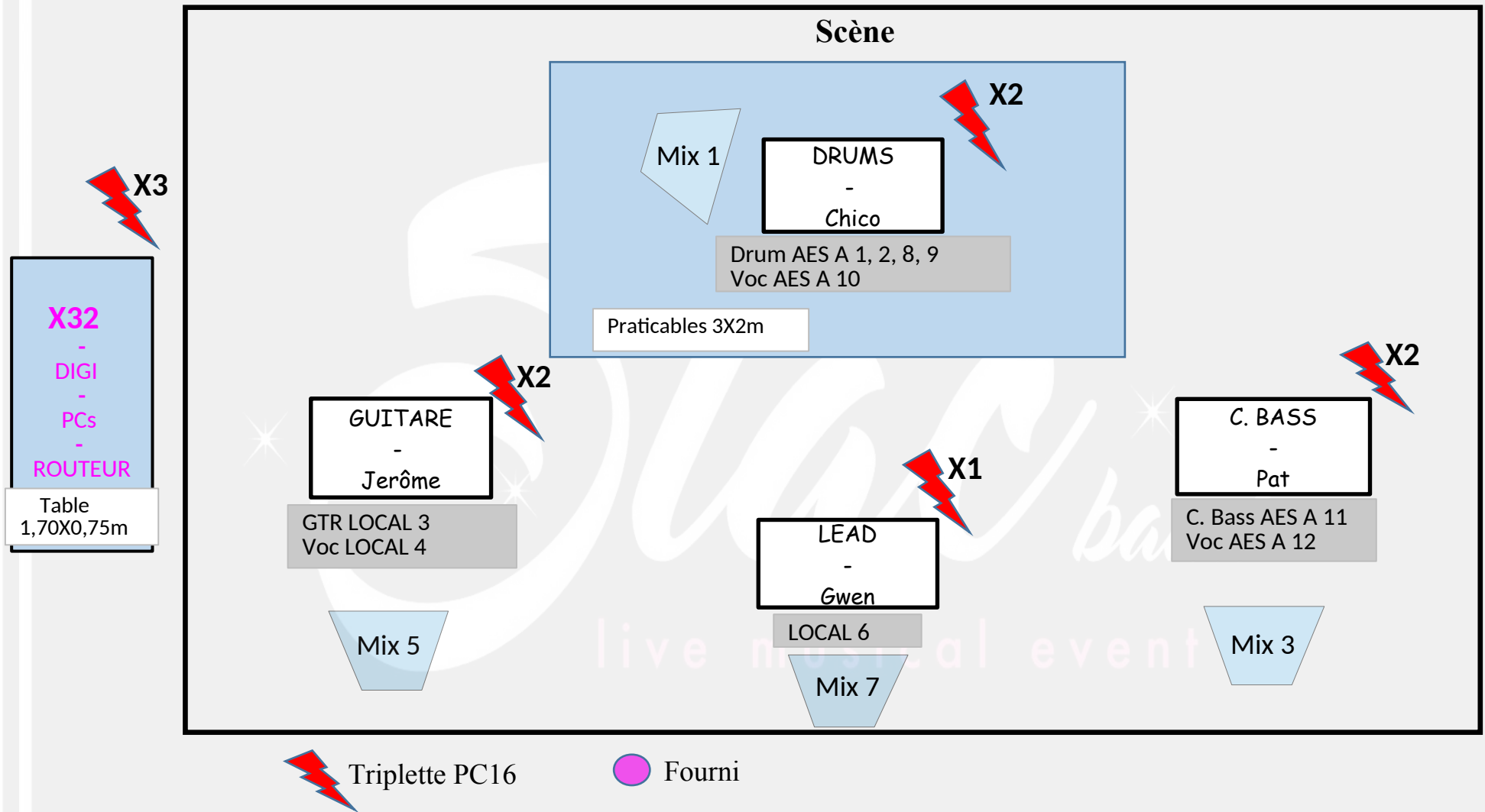

# GRAIN DE SWING - FICHE TECHNIQUE RECAPITULATIVE

## VOUS APPORTEZ

NOMBRE	NOM
1	Micro Shure B52
1	Micro Shure B56
2	Micro AKG C414
1	Micro Sennheiser MD421
1	DI Radial J48
3	Petit Pied Perche
7	Grand Pied Perche
1	Grand Pied Embase Ronde
2	Liaison Analogique XLR pour FOH (Longueur selon distance Console X32 vers Console d'accueil ou Amplis Diffusion)
PACK	<b>XLR</b> : 4 X 20m, 16 X 10m, 16 X 5m (adapter Nombre et Longueurs selon grandeur scène...)
3	8 paires XLR 10 ou 20m (ou plus, selon distance Musicien-Console de Mixage et Console-Amplis Wedges, pour liaisons Micros et Wedges)
2	2 paires XLR 5m
2	2 paires XLR 10m
PACK	<b>PC16</b> : 2 X 20m, 4 X 10m, 4 X 5m (adapter Nombre et Longueurs selon grandeur scène et emplacement source électrique)
10	Triplette PC16
PACK	Système Sonorisation façade, adapté
4	Wedges identiques (X12 préf) avec amplis adaptés
1	Interphonie HF / Oreillettes si besoin
1	Table régie 1,70m X 0,70m
1	Petite table haute (type mange debout) / Tabouret en salle
PACK	Eclairage : Style Chanson 20's / 50's (Vintage, Chaleureux)

## NOUS APPORTONS

NOMBRE	NOM
1	Console de Mixage Behringer X32 Rack
1	Boîtier de scène Behringer S16
1	Liaison Ehtercon 15m X32-S16
1	Micro Beyer M88
1	Micro Shure SH55
1	Micro Shure SM58
1	Micro Shure B56
1	Switch Voix / Ordre Jérôme
PACK	périphériques externes, PC, Ipads nécessaires
PACK	Instruments, pédaliers

N'hésitez pas à nous contacter pour tout changement

Sound Contact Samantha Hourdeaux : +33 6 33 407 800, [sam@billow.fr](mailto:sam@billow.fr)